

# BUTKON PRADAS PLUS KULLANMA KILAVUZU V3.2 01/25

81/28  
TAM  
UYUMLU

KABİN ÜSTÜ



KABİN İÇİ

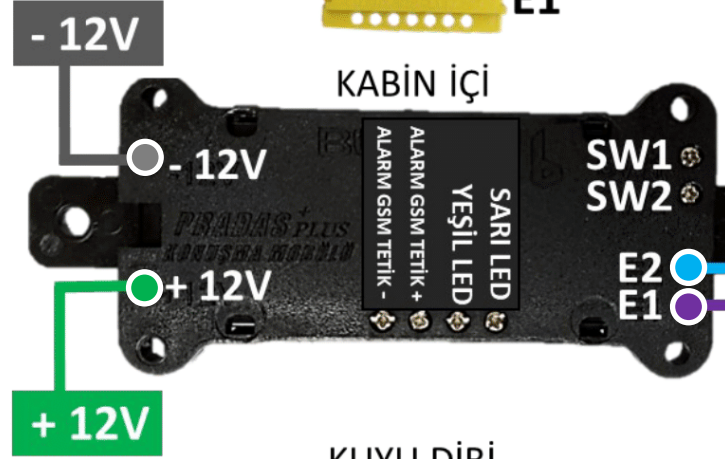

KUYU DİBİ

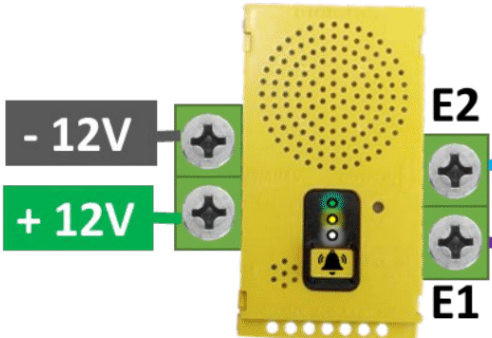

100/+24V  
1000/GND  
+12V  
-12V  
12V ALTI AKÜ  
KULLANMAYINIZ !

ASANSÖR 1

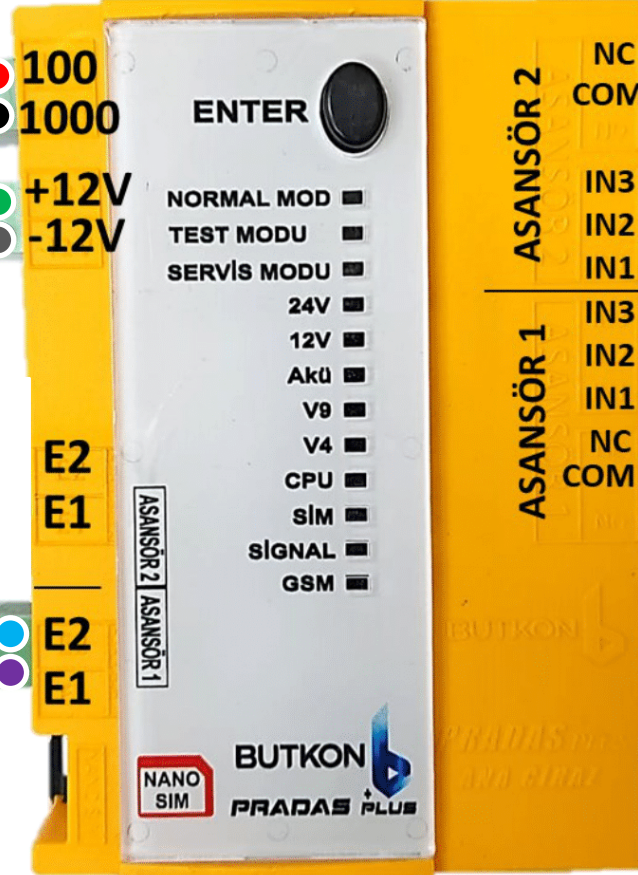

CİHAZIN FİLTRELEME  
YAPABİLMESİ İÇİN ŞART  
UÇLARINA 3 ARIZA KODU  
GİRİLMELİDİR.  
ÖRN: SERVİS DIŞI 02, 100 v.s (sayfa 4)



< REVİZYONDAN GELEN KABLO



BU BAĞLANTI  
İSTEĞE BAĞLIDIR!

AYRINTILI BİLGİ İÇİN KULLANIM  
KILAVUZUNA BAKINIZ

ANA CİHAZ İLE MODÜLLER ARASI YAPILAN BAĞLANTI KABLOLARINI VE ANTEN KABLOSUNU AC GÜÇ KABLOLARINDAN UZAK TUTUNUZ !

ANA CİHAZ İLE MODÜLLER ARASI YAPILAN BAĞLANTI KABLOLARININ 0.75mm OLMASI ÖNERİLİR !

12 VOLT ALTINDAKİ AKÜLER KULLANIMA UYGUN DEĞİLDİR. AKÜ ŞARJ KULLANILMALIDIR !

YASA GEREĞİ 12 AYDAN UZUN SÜRE SİNYAL ALMAYAN CİHAZLAR İLETİŞİME KAPATILACAKTIR! (sayfa 8)

Kullanım Kılavuzu Önemli Başlıklar	Sayfa
Şart Bağlantıları	4
Modül ve Ahize	5
Numara Tanıtma	7
Önemli Uyarılar	8
Soru ve Cevap	9



# BUTKON PRADAS PLUS ÇİFT YÖNLÜ HABERLEŞME SİSTEMİ KULLANIM KILAVUZU

## İÇİNDEKİLER

	SAYFA
❖ Kutu İçeriği .....	1
❖ Cihazın Tanımı .....	1
Ana Ünite ve Kuyu Dibi-Kabin Üstü Ledlerin Anlamları	2
Çalışma Modları.....	3
Şart Uçları ve Revizyon kablosu Bağlantısı.....	4
Kabin İçi Konuşma Modülü Ve Ahize Bağlantısı.....	5
Sim Kart ve Antenin Özellikleri .....	6
Cihaz beslemesi.....	6
i. SMS ile Numara Tanıtma.....	7
ii. Önemli Uyarılar.....	8
iii. Soru Cevap.....	9
iv. Garanti Şartları.....	10

## PRADAS PLUS



# KUTU İÇERİĞİ

- 1 adet Ana Ünite
- 1 adet Konuşma Modülü
- 2 adet Kuyu Dibi-Kabin Üstü Modülü
- 1 adet Pradas Kitapçığı
- 1 adet Anten



ANTEN



KUYU DİBİ-KABİN ÜSTÜ MODÜLÜ



OPSİYONEL



KABİN İÇİ KONUŞMA MODÜLÜ



ANA ÜNİTE

# PRADAS PLUS

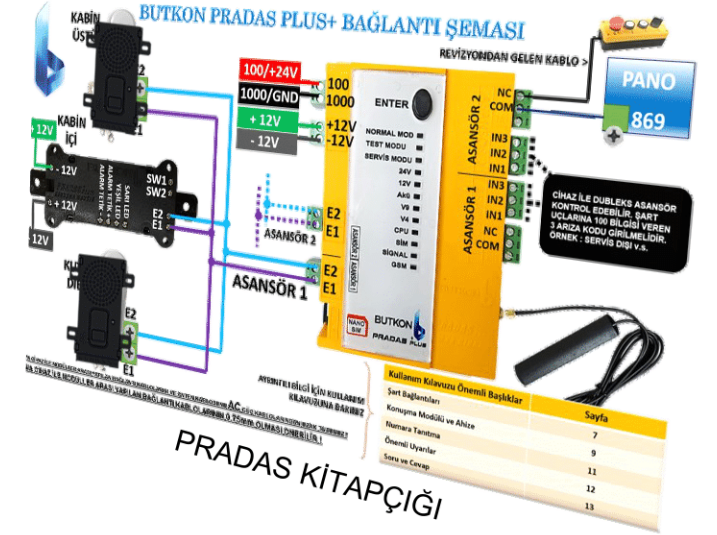

# CİHAZIN TANIMI

Pradas, asansörde arıza olduğunda asansörde mahsur kalan kişilerin yetkili teknik servise GSM hattı üzerinden ulaşabilmelerini sağlayan bir çift yönlü haberleşme sistemidir.

Mahsur kalan kişilerin yetkili teknik servise ulaşabilmeleri için alarm butonuna “**TELEFON GÖRSELİ (SARI LED)**” aktif olana kadar basmaları gerekmektedir. Yetkili teknik servis aramaya cevap verdiğinde kabin içindeki “**KONUŞAN ADAM GÖRSELİ (YEŞİL LED)**” aktif olacak ve görüşme başlayacaktır.

Cihaz 72 saatte bir 1.numaraya Cihaz aktiftir SMS'i göndermektedir.

# PRADAS PLUS



## ANA ÜNİTEDEKİ LEDLERİN ANLAMLARI

PRADAS PLUS

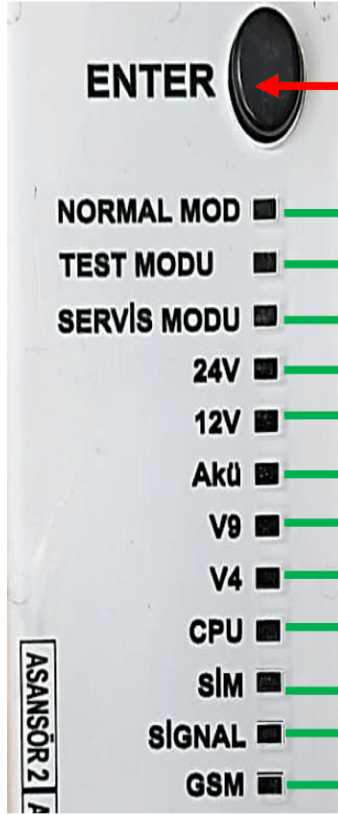

ENTER BUTONUNA BASILARAK  
MODLAR ARASINDA GEÇİŞLER YAPILABİLİR.

- NORMAL MOD** ■ → ŞARTLARA BAĞLI GSM ARAMASI
- TEST MODU** ■ → ŞARTLARA BAĞLI OLMAKSIZIN GSM ARAMASI
- SERVİS MODU** ■ → NUMARA TANITMA, REVİZYON KABLOSU BAĞLI İSE ASANSÖRÜ REVİZYONDAN ÇIKARTMA
- 24V** ■ → CİHAZ 100 BİLGİSİ
- 12V** ■ → CİHAZ +12V BİLGİSİ
- AKÜ** ■ → AKÜ SEVİYESİ (AKÜ 10V ALTINDA İSE LED SÖNER, ARAMA SIRASINDA YANIP SÖNÜYOR İSE AKÜ ZAYIFTIR)
- V9** ■ → SABİT YANMALIDIR
- V4** ■ → SABİT YANMALIDIR
- CPU** ■ → NUMARA TANITMA SMS'i GÖNDERİLDİĞİNDE NUMARA KAYDEDİLENE KADAR YANIP SÖNER. KAYDETME İŞLEMİ BİTİNCE SABİT YANAR.  
NUMARA TANITMA SMS'i YANLIŞ YADA EKSİK GÖNDERİLİSE YANIP SÖNME GERÇEKLEŞMEZ!
- SİM** ■ → LED YANAR İSE SİM KART HAZIR KONUMDADIR, YANMIYOR İSE PİN KODU OLABİLİR(KALDIRILMALIDIR) VEYA SİM YUVASINA OTURMAMIŞ OLABİLİR.
- SIGNAL** ■ → SİNYAL LEDİ YANMIYOR İSE SİM KARTIN 2G ÖZELLİĞİ KAPALI OLABİLİR. ÇEKİM GÜCÜ ZAYIF İSE LED YİNE YANMAZ
- GSM** ■ → NORMAL ŞARTLARDA BU LED SÜREKLİ YANIP SÖNMELİDİR.

## KUYU DİBİ CİHAZININ LEDLERİNİN ANLAMLARI

PRADAS PLUS

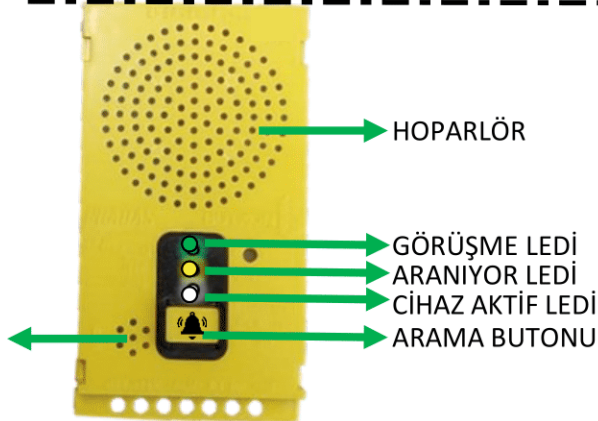

Kuyu Dibi ve Kabin Üstü cihazı acil durumlarda üzerindeki butona belirli bir süre basılarak GSM araması gerçekleştirilir.

Yönetmeliğe göre bu cihazdan görüşme kapatma yapılamamaktadır!

Kuyu dibi modülü tek başına çalışmamaktadır, Mutlaka Kabin içi Konuşma Modülü ile birlikte kullanılmalıdır.

## NORMAL MOD :

A: ŞARTLAR SAĞLIYOR İSE ; KABİN İÇİNDE ALARM BUTONUNA BELİRLİ BİR SÜRE BASILIR VEYA KUYU, REVİZYON MODÜLLERİNİN ÜZERİNDE YER ALAN ARAMA BUTONUNA BASILARAK GSM ARAMASI GERÇEKLEŞİR. TANITILAN 3 NUMARADAN İLK NUMARA ARANIR, ULAŞILAMAZ İSE 2. VE 3. NUMARA ARANIR. 3 NUMARAYA DA ULAŞILAMAZ İSE ALARM BUTONU İLE ARAMA TEKRAR YAPILMALIDIR. GSM GÖRÜŞMESİ SAĞLANDIKTAN SONRA İSTEĞE BAĞLI REVİZYON KABLOSU BAĞLANTISI YAPILMIŞ İSE ASANSÖR REVİZYONA GİRER. REVİZYONDAN ÇIKARTMANIN 2 YOLU VARDIR ;

- ŞART UÇLARI ESKİ HALİNE DÖNER İSE REVİZYONDAN ÇIKAR
- ANA UNİTE ÜZERİNDEKİ BUTONA BASILARAK SERVİS MODUNA ALINIR İSE REVİZYONDAN ÇIKAR VE KAYITLI 1. NUMARAYA MÜDAHALE EDİLMİŞTİR SMS'İ GİDER.

B: ŞARTLAR SAĞLAMİYOR İSE ; GSM ARAMA YAPILAMAZ, İTERKOM ARAMA YAPILABİLİR.

## TEST MODU :

- ŞARTLARA BAKILMAKSIZIN GSM ARAMASI YAPILABİLİR.
- BU MODDA SIM KART VAR VE NUMARA TANITILMIŞ İSE İTERKOM ARAMASI YAPILMAZ



## SERVİS MODU :

- NUMARA TANITMA BU MODDA YAPILIR.
- NORMAL MODDA YADA TEST MODUNDA GSM GÖRÜŞMESİ GERÇEKLEŞMİŞ İSE SERVİS MODUNA ALINCA ASANSÖR REVİZYONDAN ÇIKARTILIR VE 1.NUMARAYA MÜDAHALE EDİLMİŞTİR SMS'İ GÖNDERİLİR.

## Şart Uçları ve Revizyon kablosu Bağlantısı

PRADAS PLUS

- Acil durumda görüşme gerçekleştikten sonra asansör revizyona alınmak isteniyorsa görseldeki bağlantı yapılmalıdır.
- normal modda şartlar bağlanmış ise, asansör görüşmeden sonra revizyona girecektir. asansörün arızası giderildikten sonra cihaz servis moduna alınarak asansör revizyondan çıkarılmalıdır. Cihazın çalışması için tekrardan normal moda getirilmesi gerekmektedir.
- Asansör revizyondan çıktığı anda cihaza tanımlı ilk numaraya bilgilendirme SMS'i gönderilecektir.

- Normal modda GSM araması yapılabilmesi için 3 şart ucuna da 100 bilgisinin gelmesi gerekmektedir. Test modunda şartlar kontrol edilmeksizin cihaz aktif olarak çalışmaktadır.

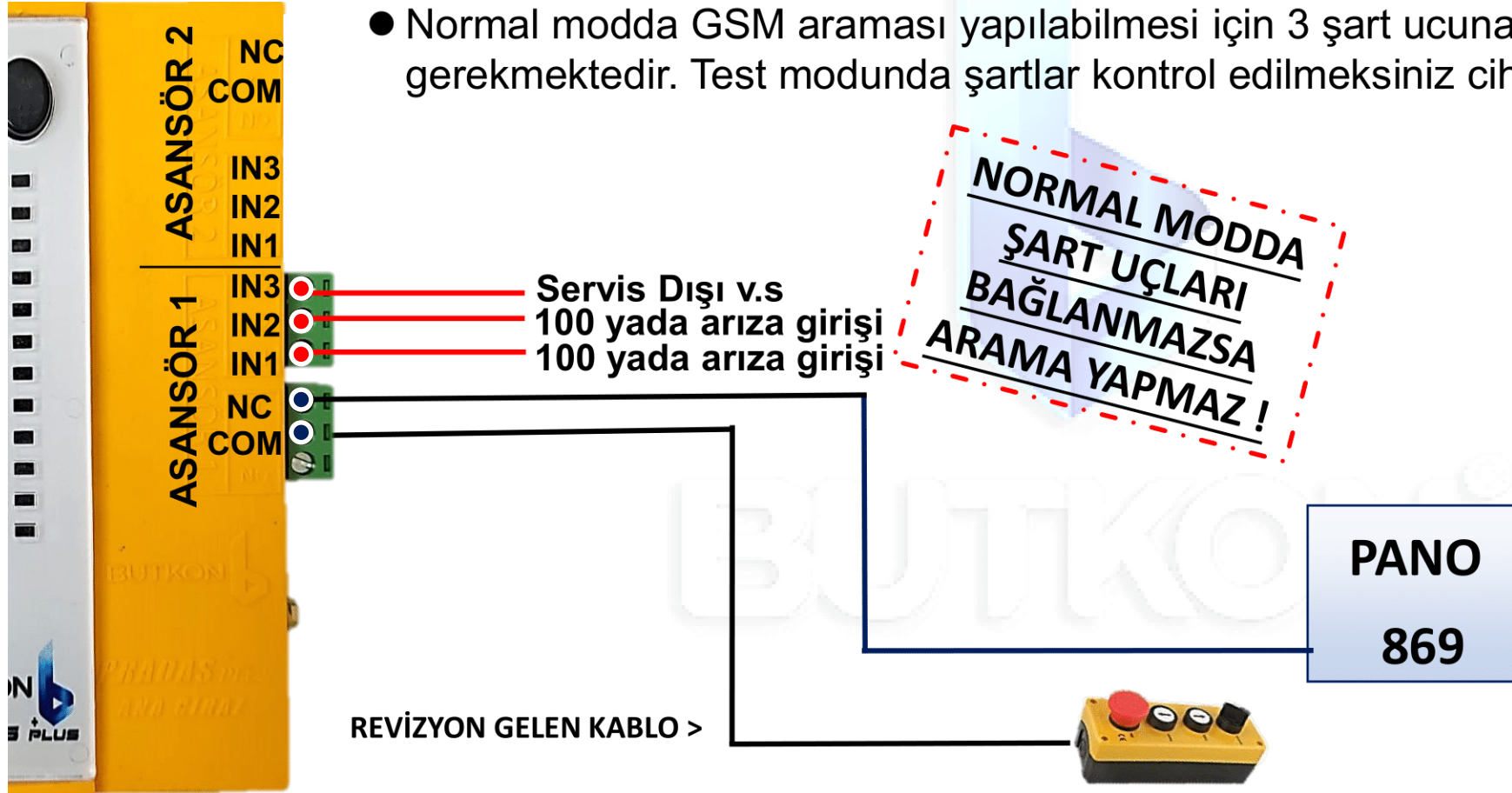

**NORMAL MODDA  
ŞART UÇLARI  
BAĞLANMAZSA  
ARAMA YAPMAZ!**

**REVİZYON  
KABLOSU  
BAĞLANTISI  
İSTEĞE  
BAĞLIDIR.**



# KABİN İÇİ KONUŞMA MODÜLÜ VE KUYU DİBİ-REV BAĞLANTISI

## PRADAS PLUS

GSM ARAMASINDA ALM TETİK + VE ALM TETİK - UÇLARI KULLANILIR (AYNI ANDA 2 TETİKLEME KULLANILAMAZ)

İTERKOM ARAMASI İÇİN SW1 VE SW2 UÇLARI KULLANILIR

ALARM BUTONU EKSI İLE ÇALIŞIYORSA ;

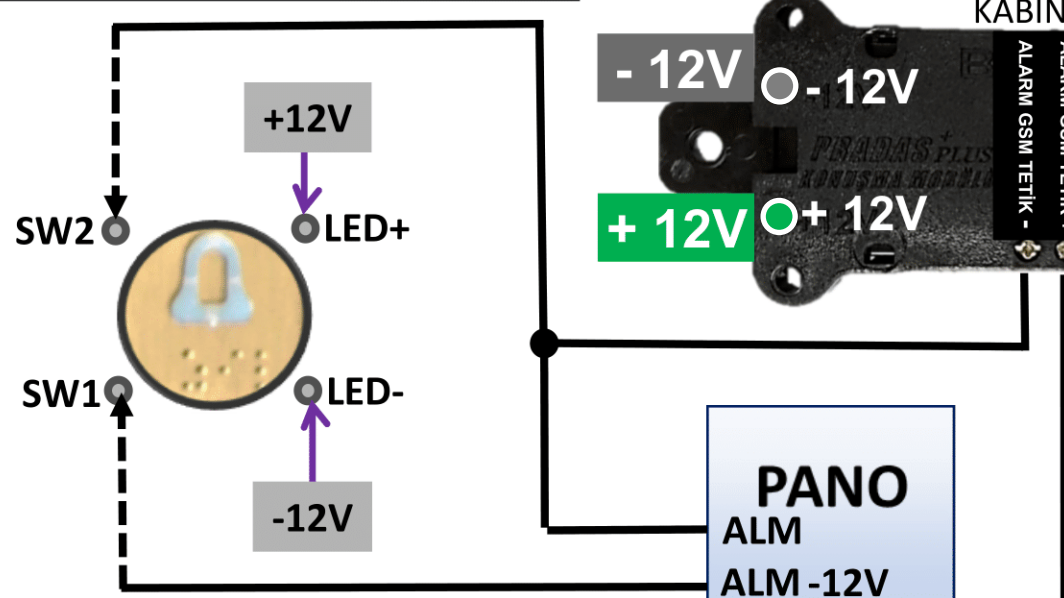

ALARM BUTONU ARTI İLE ÇALIŞIYORSA ;

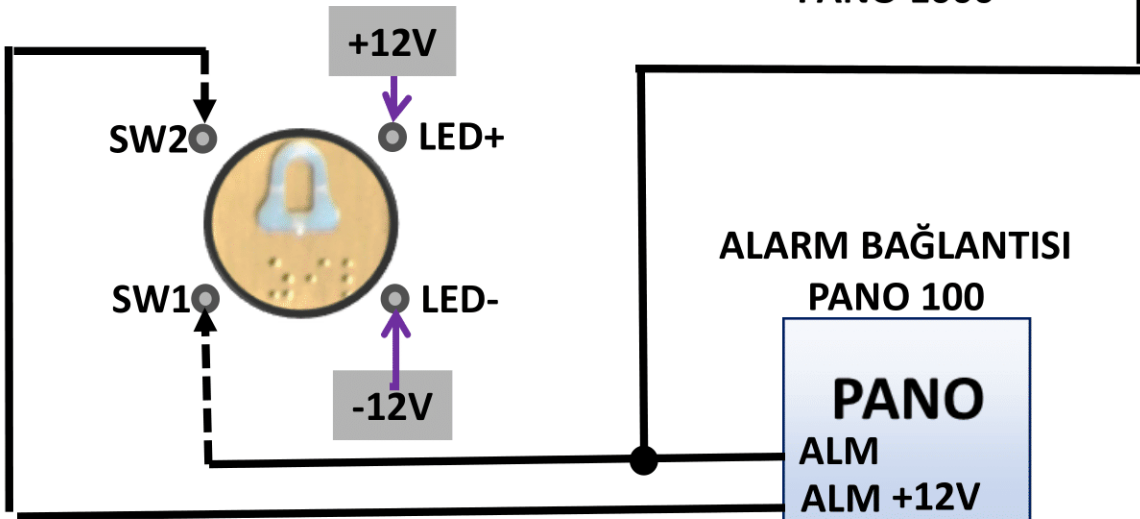

HARİCİ SARI-YEŞİL LED BAĞLANTISI (EKSI TETİK)

ÇİHAZLARIN -12V'LARI ORTAKLANMALIDIR.

12V'UN ALTINDA AKÜ KULLANMAYINIZ!

HAZIR TESİSAT BAĞLANTISI  
ARKEL | MİKEL  
YK1 : E1 | TLA : E1  
YK2 : E2 | TLC : E2

İTERKOM (AHİZE) ARAMA

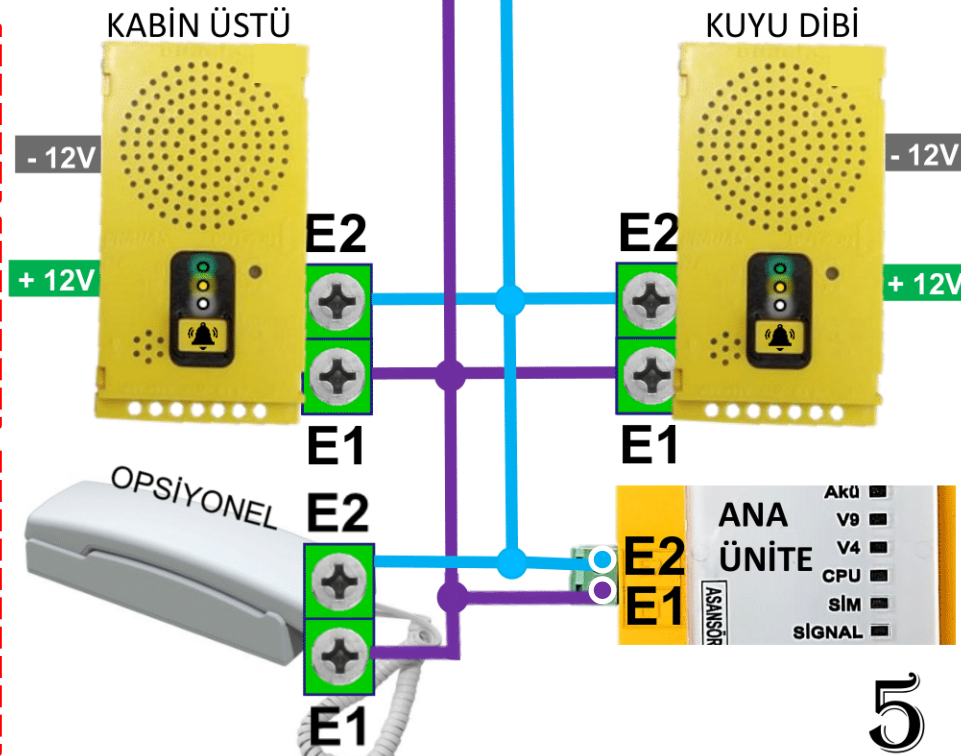

## SİM KART VE ANTENİN ÖZELİKLERİ

Antenin çekim gücü 2.5dBi ve uzunluğu 3 metredir.

Ana ünite ve anten kesinlikle kabin üstünde yer almamalıdır.

Telefon çekiminin en güçlü olduğu yer olan makine dairesine yerleştirilmelidirler.

**Anteni panonun içinde AC güç kablolarının yakınına konumlandırmayınız.**

SİM kart Nano olmalıdır.

SİM kartının pin kodu olmamalıdır.

Cihaza SİM kartı takılmadığında ya da SİM kartında bakiye veya Tarife yok ise GSM arama gerçekleştirilemez.

Cihaz **2G** desteklemektedir. Numara tanımlamada sorun yaşıyor ise operatör ile iletişime geçilip **2G** aktif edilmelidir.

## CİHAZ BESLEMESİ

- Cihaz 12V ile beslenmelidir. Şart uçları girildi ise Cihaza 24V'da girilmelidir.
- Elektrik kesilmesi durumunda sistemin çalışmaya devam edebilmesi için akü(+12V/-12V) beslemesi yapılmalıdır.
- Ana Ünite ve Modüller arası -12V mutlaka ortaklanmalıdır.
- Kabin içi modülü olmadan kuyu dibi ve kabin üstü çalışmaz.

## PRADAS PLUS

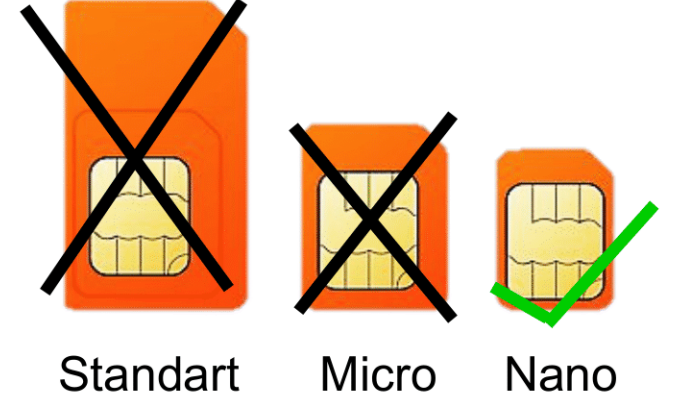

## PRADAS PLUS

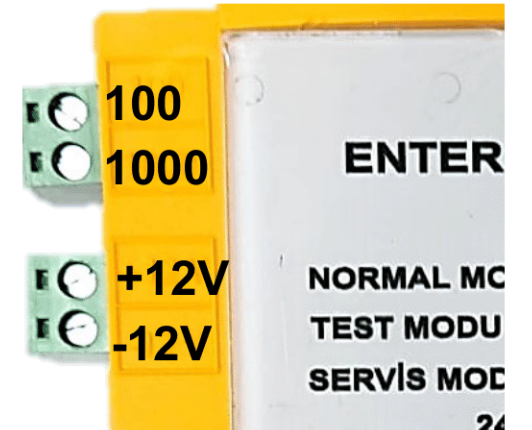



# SMS İLE NUMARA TANITMA

PRADAS PLUS

- Cihaza 3 adet numara tanımlanabilir.
- Numara tanıtmadan önce Cihazı Servis moduna alınız.
- Cihaza takılan SİM Kart Numarasına, numaralar teker teker tanıtılır.
- Numara tanıtıldıktan sonra onay SMS'inin gelmesini bekleyiniz. (Tanıtma SMS'i doğru gönderilmişse ana ünite üzerindeki CPU ledi Yanıp sönmeye başlar ve sabit yanmaya başladığında onay SMS'i gönderilir.)
- **Numara tanıtma SMS'i atarken RCS mesaj türünü engellemek için mesaj atmadan önce telefonun mobil verisini ve WiFi kapatılmalıdır. Mesajın SMS olarak gittiğine dikkat edilmelidir aksi halde SMS mesajı beklemede kalacağından dolayı onay mesajı gelmez.**

## 1. NUMARAYI TANITMA :

**\*1\*+905XXXXXXXXXX**

SİM KART NUMARASINA  
+9054520 [REDACTED]

13:57 \*1\*+9050628 [REDACTED]

IMEI:8696400519 [REDACTED]  
1. NUMARA:+9050628 [REDACTED]  
TANIMLANDI. 13:57

## 2. NUMARAYI TANITMA :

**\*2\*+905XXXXXXXXXX**

SİM KART NUMARASINA  
+9054520 [REDACTED]

13:58 \*2\*+9050628 [REDACTED]

IMEI:8696400519 [REDACTED]  
2. NUMARA:+9050628 [REDACTED]  
TANIMLANDI. 13:58

## 3. NUMARAYI TANITMA :

**\*3\*+905XXXXXXXXXX**

SİM KART NUMARASINA  
+905452 [REDACTED]

13:59 \*3\*+9050628 [REDACTED]

IMEI:86964005196 [REDACTED]  
3. NUMARA:+9050628 [REDACTED]  
TANIMLANDI. 13:59

## 1. NUMARAYI SİLME :

**\*1\*+**

IMEI:8696400519 [REDACTED] 14:25 \*1\*+

1. NUMARA:+  
TANIMLANDI. 14:26

## 2. NUMARAYI SİLME :

**\*2\*+**

IMEI:8696400519 [REDACTED] 14:24 \*2\*+

2. NUMARA:+  
TANIMLANDI. 14:25

## 3. NUMARAYI SİLME :

**\*3\*+**

IMEI:86964005196 [REDACTED] 14:04 \*3\*+

3. NUMARA:+  
TANIMLANDI. 14:04

- 12 aydan uzun süre sinyal almayan cihazlar, iletişime tamamen kapatılacak. 1 yıl içinde kullanılmayan cihazların IMEI numarası Bilgi Teknolojileri Kurumu tarafından bloke edilecek. Bu şekilde bloke olmuş cihazlar garanti kapsamı dışında kalacaktır.
- Ana ünite ve anteni AC güç kablolarından uzak bir yere konumlandırınız.
- Ana ünite ve konuşma modülleri arasında yapılacak bağlantılarda 0.75mm kabloların kullanılması önerilmektedir..
- Numara tanıtılırken tanıtılan numara +90 mutlaka numaranın başına yazılmalıdır. Örnek: +905XXXXXXXXXX
- Cihaza takılacak SİM kartın Pin kodu iptal edilmelidir.
- E1 ve E2 yanlış bağlanır ise Cihaz sürekli arama yapar !!
- Tek asansör bağlanmak isteniyor ise Ana ünite üzerindeki ASANSÖR 1 uçları kullanılmalı.
- Cihazın GSM araması yapabilmesi için Şartlar uygunsa (Normal Mod) Ahize kaldırıldığında yada Alarm butonuna basıldığında GSM araması direk başlar.
- Akü 10v Altında İse Ana ünite üzerindeki Akü Ledi Söner, Arama Sırasında Yanıp Sönüyor İse Akü Zayıftır.
- Bilgilendirme SMS'leri sadece ilk numara gönderilir.
- Ana Ünite olmadığında Kabin içi Konuşma modülü ile Ahize interkom olarak kullanılabilir.
- Cihazlardaki Sarı Led görseli yönetmelik gereği cihazın başlama anından, servisin müdahale anına kadar sürekli yanması gerektir.
- 12 Volt altındaki aküler kullanıma uygun değildir. akü şarj kullanılmalıdır. Aksi halde acil durumlarda sorumluluk Butkon Asansör'e ait değildir. !



SORU	NEDEN	ÇÖZÜM
Cihaz dışarıdan aranabiliyor fakat kabin içinden alarm butonuna basıldığında arama yaptırılmıyor	Numara tanıtımda hata yapılmış olabilir. 24V verildi ise şartlara 100 bilgisi gelmiyor olabilir. Akü ile besleniyor ise arama esnasında akü 10 voltun altına düşüyor olabilir. Konuşma modülü bağlantısında hata olabilir.	Numara Tanıtma sayfasına bakınız(s7) Şart uçlarını kontrol ediniz.(s4) Akü voltaj seviyesini kontrol ediniz. <b>E1 E2 ters bağlanmış olabilir</b> , bağlantıları tekrar kontrol ediniz.
Cihaza numara tanıtılmıyor	Numara tanıtımda karakter hatası yapılmış olabilir. Numara tanıtma işlemini yapan telefon Alıcı numaranın başına +90 yazılmamış olabilir.	SMS'de <b>boşluk</b> ya da <b>satırbaşı</b> var ise silinmelidir. Her numaranın başında <b>+90</b> yer almalıdır Numara tanıtma sayfasına bakınız(s7)
ENTER butonu çalışmıyor	SİM kartı takılı değil ya da cihaz SİM kartınızı okumuyor .	Nano Sim kartın yuvasına tam oturduğuna emin olunuz.

# GARANTİ ŞARTLARI

# PRADAS PLUS

## SATICI FİRMA:

Unvanı : BUTKON ASANSÖR MÜHENDİSLİK İNŞAAT DOĞAL GAZ GIDA SANAYİ VE TİCARET ANONİM ŞİRKETİ  
Merkez Adresi : BÜYÜKKAYACIK OSB, 513. NOLU SK 13 42250 SELÇUKLU/KONYA  
Telefonu : +90 (332) 342 66 50  
E-posta : info@butkon.com

## MALIN

Cinsi : ÇİFT YÖNLÜ HABERLEŞME SİSTEMİ  
Modeli : ASANSÖR GSM HABERLEŞME  
Garanti Süresi : 2 YIL  
Seri No – IMEI :

Firma  
Kaşe - İmzası:



## GARANTİ ŞARTLARI

- Garanti süresi malın teslim tarihinden itibaren başlar ve 2 yıldır.
- Malın bütün parçaları dahil olmak üzere tamamı garanti kapsamındadır.
- Malın ayıplı olduğunun anlaşılması durumunda tüketici, 6502 sayılı Tüketicinin korunması hakkında kanununun 11. maddesinde yer alan ;
  - Ücretsiz onarılmasını isteme
  - Satılanın ayıpsız bir misli ile değişimini isteme haklarından birini kullanabilir
- Tüketici bu haklardan ücretsiz onarım hakkını seçmesi durumunda satıcı; işçilik masrafı, değiştirilen parça bedeli yada başka herhangi bir ad altında hiçbir ücret talep etmeksizin malın onarımını yapmak veya yaptırmakta yükümlüdür.
- Tüketicinin, ücretsiz onarım hakkını kullanması halinde malın;
  - Garanti süresi içinde tekrar arızalanması
  - Tamiri için gereken azami sürenin aşılması
  - Tamirin mümkün olmadığının, yetkili servis istasyonu, satıcı, üretici veya ithalatçı tarafından bir raporla belirtilmesi durumlarında;tüketici malın bedel iadesini, ayıp oranında bedel indirimini veya imkan varsa malın ayıpsız misli ile değiştirilmesini satıcıdan talep edebilir. Satıcı, tüketicinin talebini reddedemez.
- Malın tamir süresi **20 iş gününü** geçemez. Bu süre, garanti süresi içerisinde mala ilişki arızanın yetkili servis istasyonuna veya satıcıya bildirim tarihinden itibaren başlar. Malın arızasının 10 iş günü içerisinde giderilememesi halinde, üretici veya ithalatçı : malın tamiri tamamlanıncaya kadar, benzer özelliklere sahip başka bir malı tüketicinin kullanımına tahsis etmek zorundadır. Malın garanti süresi içerisinde arızalanması halinde tamirde geçen süre garanti süresine eklenir.
- Garanti uygulaması sırasında değiştirilen malın garanti süresi, satın alınan malın kalan garanti süresi ile sınırlıdır.
- Malın kullanma kılavuzunda yer alan hususlara aykırı olarak kullanılmasından kaynaklanan arızalar garanti kapsamı dışındadır.